



UV-Hockey

Mye glede for lite penger





Hvorfor UV-hockey?

- *UV-hockey er spesielt egnet for klubber som bare disponerer grunne basseng, og da gjerne som erstatning for UV-rugby.*
- **Fordeler:**
 - Spillet foregår på bunnen
 - Det er lettere å se spillet enn i UV-rugby
 - Svært få avblåsninger
 - Enkelt regelverk
 - Mindre knuffing og slåssing
 - Færre skader på utøvere og utstyr
 - Enklere dømming
 - Lett å tilpasse reglene til lokale forhold



Krav til basseng

- Ved CMAS internasjonale konkurranser gjelder følgende:
 - Lengde: 21m – 25m
 - Bredde: 12m – 15m
 - Areal: Minimum 300 kvadratmeter
 - Bunnen skal være flat eller svakt hellende, maks vinkel 1 på 20
 - Dybde: 2m – 3,65m +/- 10% etter godkjenning
 - Faste endevegger
 - Sidevegg kan markeres med en barriere, minimum 300mm høy
 - I bassenget merkes:
 - Midtbanemerke
 - Straffemerke
 - Straffeområde: Stiplet halvsirkel med radius 6m fra midtpunkt endevegger
 - Målområde: Heltrukket halvsirkel med radius 3m fra midtpunkt endevegger
 - Rektangel 2m fra sidevegger og 5m fra endevegger



Spilleområde

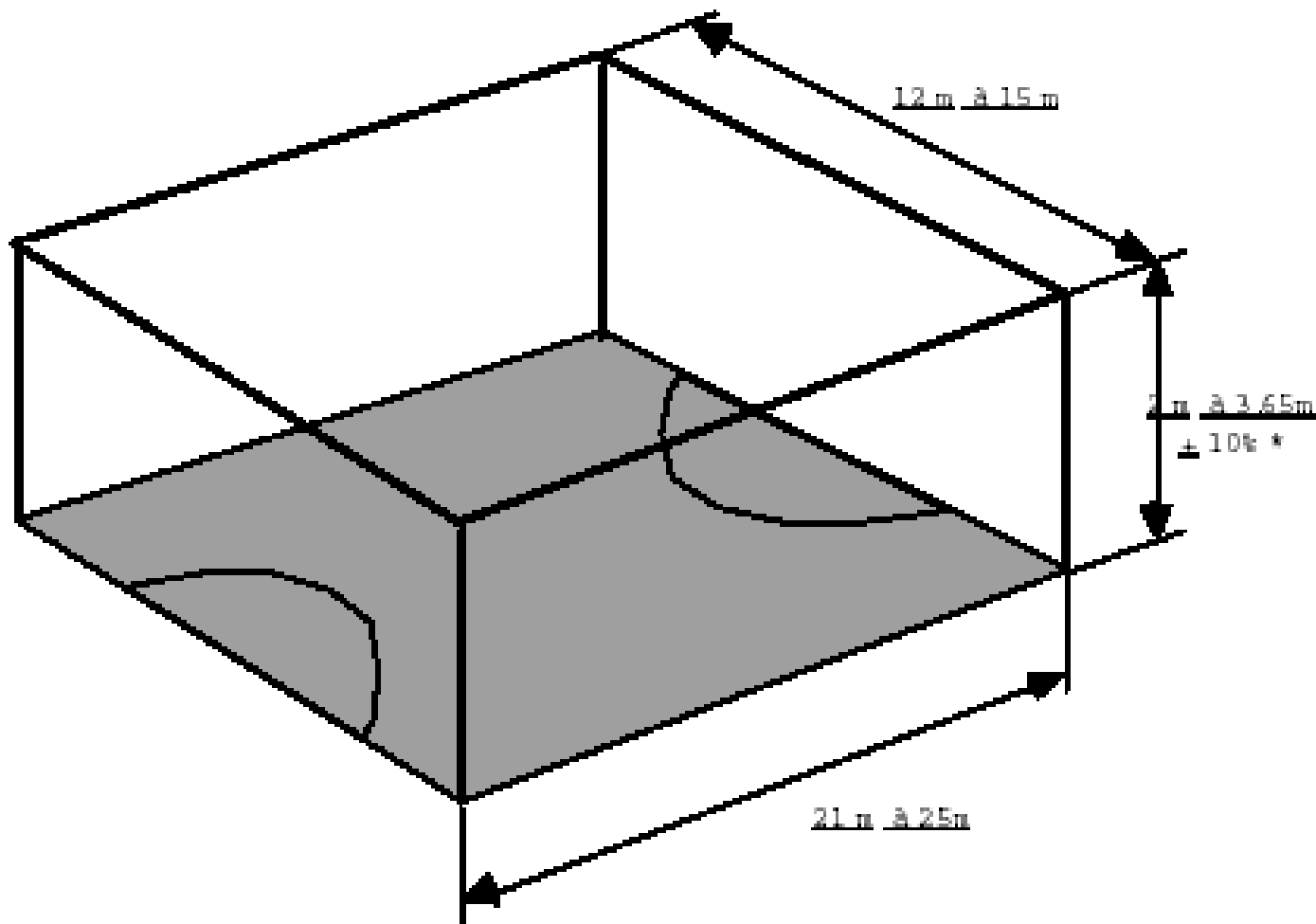



Bassengets inndeling

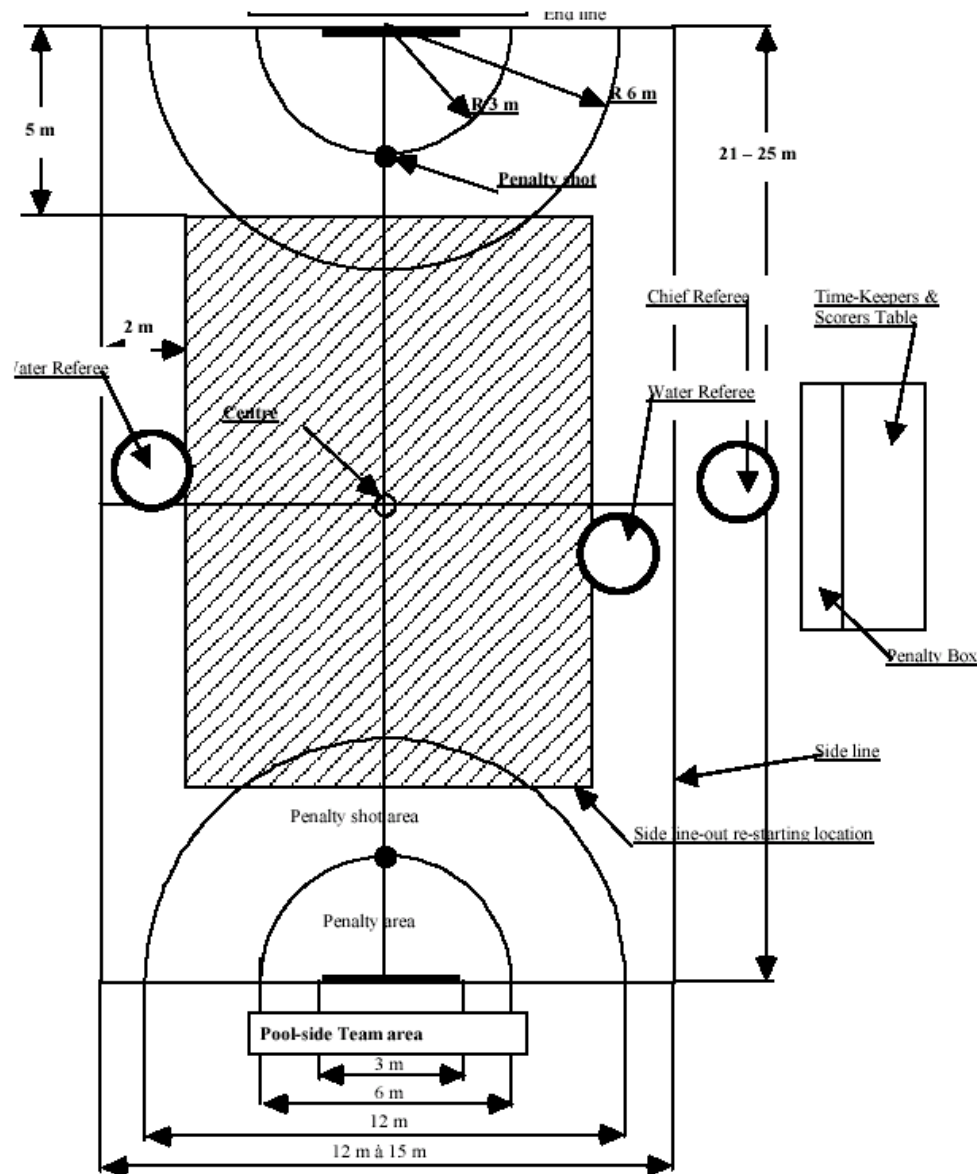



Merking av bassenget

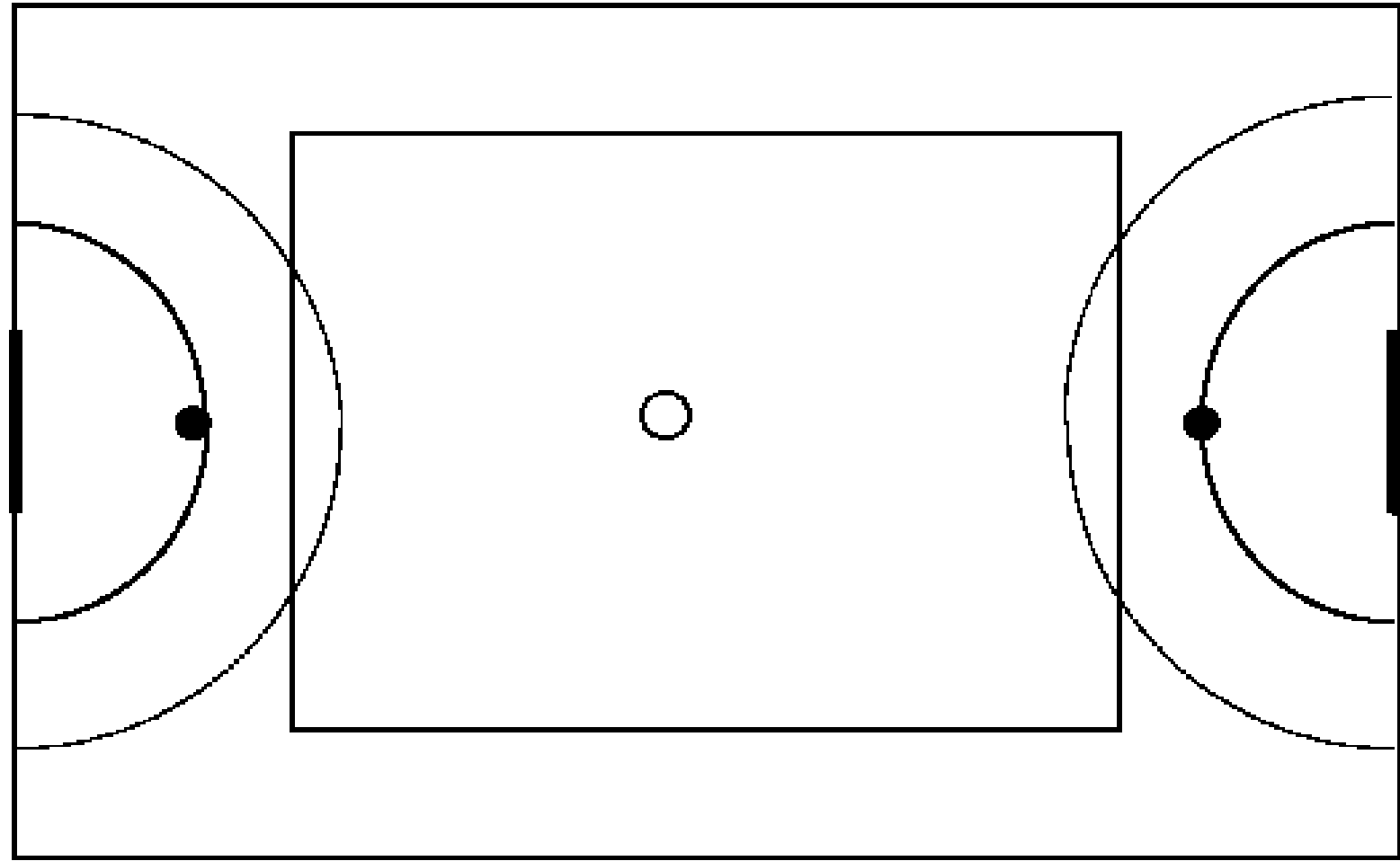



Krav til UV-Hockey mål

- Ved CMAS internasjonale konkurranser gjelder følgende:
 - Lages av galvanisert eller rustfritt stål, 2mm tykt flatjern eller plate uten skarpe kanter
 - Lengde: 3m
 - De er åpne i endene
 - Målets volum merkes med 2 vertikale linjer i endeveggen
 - Målet festes slik at det ikke kan flyttes



Tegning av målet

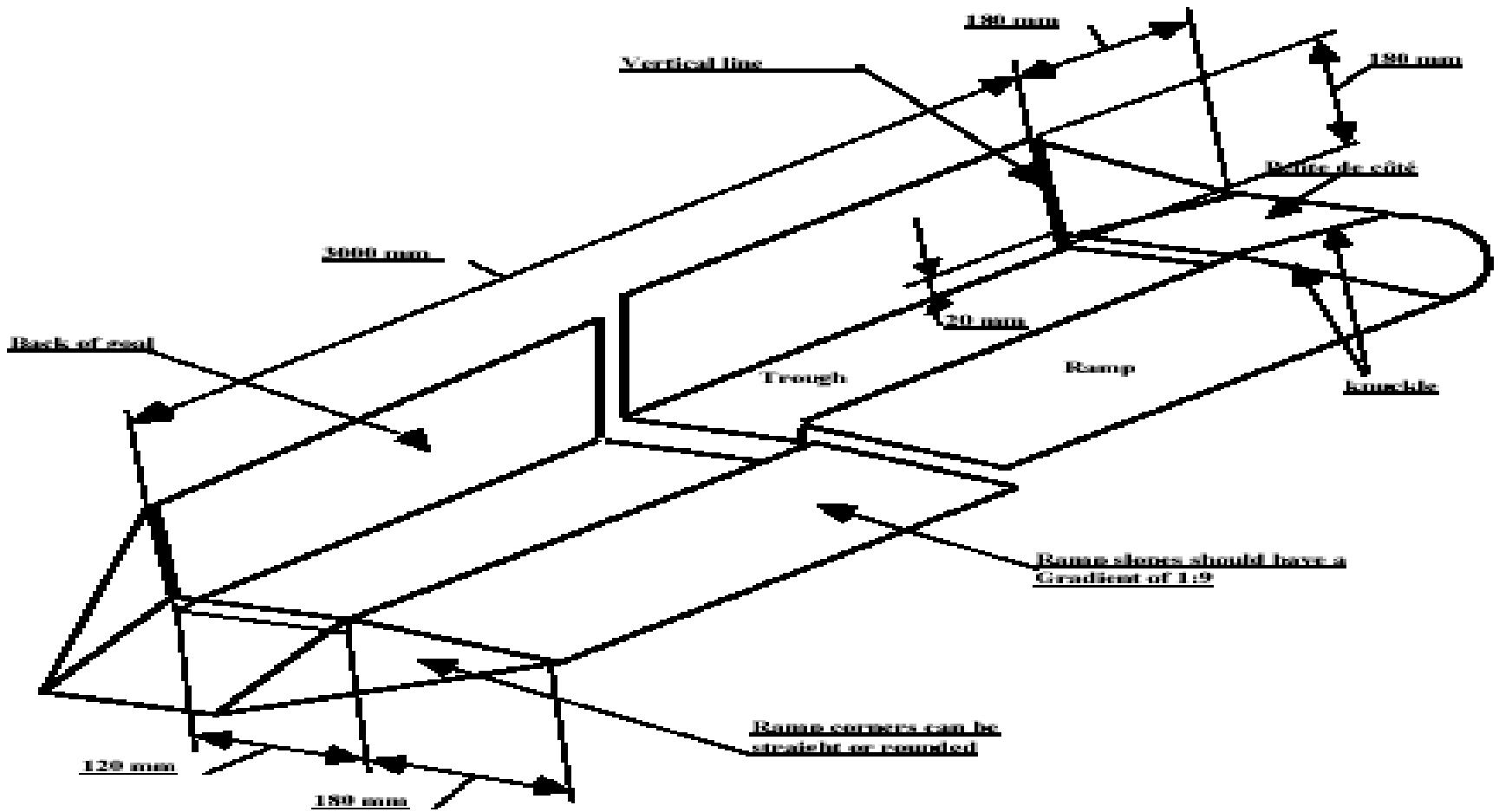

Puck

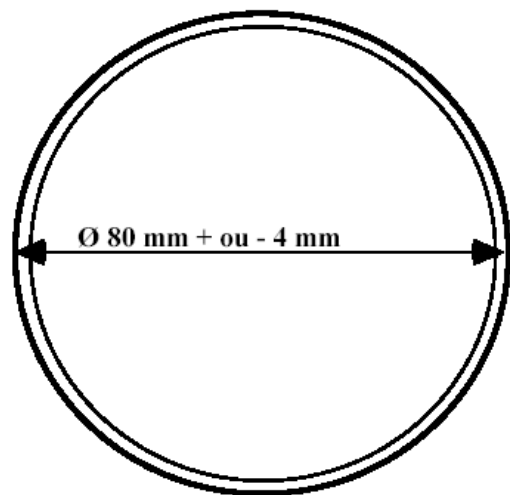

- Vekt: 1,3 kg ± 0,2 kg
- Diameter: 80mm ± 4mm
- Tykkelse: 30mm, +4mm, -2mm
- Kantradius: 3mm - 10mm

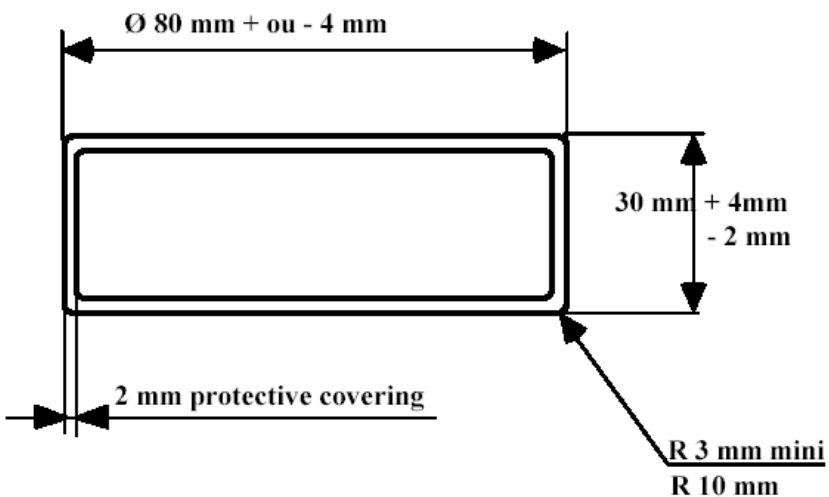

Eksempler på pucker



- **Hard puck**
 - Spesielt egnet til betong bunn
- **Medium puck**
 - For en relativt glatt overflate, med små eller store fliser
- **Soft puck**
 - For glatte store fliser og for fliser som lett kan gå i stykker
- **Super soft puck**
 - Egnet for meget glatt bunn med store fliser

Kølla

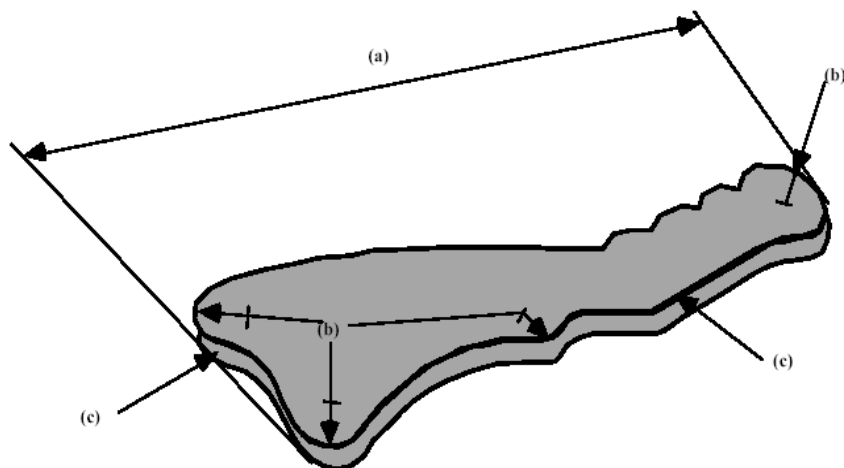

- Laget av tre, finer eller annet homogent materiale som flyter horisontalt i vannet
- Må passe i en boks på 100mm X 350mm (a)
- Endekantenes radius minimum 10mm (b)
- Alle "vinkler" må være avrundet (c)
- Skaftenden må ikke stikke mer enn 25mm ut av hånden
- Kølla kan tapes til hånden
- Kølla skal ikke kunne omslutte deler av hånden eller pucken, omgi pucken med mer enn 50% eller kunne låse pucken fast til kølla



Eksempler på UV-Hockey køller



Sabre



Sabre-slim

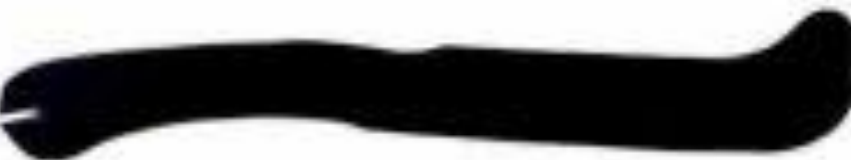

Slick flicker



Slick flicker slim



Atom ant



Laget

- Til turnering kan hvert lag bestå av maks 12 spillere
- Til den enkelte kamp skal det være maks 10 spillere, herav 6 spillere og 4 reserver
- Spillere skal benytte godkjent ABC-utstyr, UV-Hockey kølle og hette m/ørebeskyttere
- Godkjente kne-, albuebeskyttere og hansker kan nyttes
- Det er ikke tillatt å bruke vådrakt og vektbelte
- Lagets drakter skal være ensartede med hensyn til design og farge, henholdsvis lys eller mørk avhengig av om laget bruker hvite eller sorte køller



Dommere og medhjelpere

- 1 Overdommer
 - Plassering: på bassengkanten
 - Hovedansvarlig for dømmingen, valg av side med myntkast, start/stopp av kamp, dømme alle overflate feil, utvisninger
- 2 Vanndommere
 - Plassering: i vannet, hver sin banehalvdel
 - ABC-utstyr, rød hette med ørebeskyttelse, T-skjorte og signalfargede hansker
 - Utstyrskontroll, signalere ”Stopp spill” til overdommer ved scoringer, spillerfeil, skader osv, tildele straff ved regelbrudd, plassere puck på rett sted ved restart spill, påse at målene ligger korrekt
- Tidtakere, måttellere, eventuelt flere om nødvendig
 - Plassering: på bassengkanten
 - Passe spilletiden, tid for utvisninger, stoppe tiden etter anvisning fra overdommer
 - Annonserer og holde kontroll på scoringer



Spilleregler

- Spiller er ”i posisjon” når kølle berører puck
- Alle deler av køllen kan nyttes unntatt enden av håndtaket
- Det er ikke tillatt å løfte pucken/balansere den på kølla
- Det er tillatt å skifte mellom høyre/venstre spillehånd/holde med begge hendene når kølla ikke berører pucken
- Det er ikke tillatt med vilje å berøre pucken med hånden
- Crawl svømming med armene kan skje i overflaten når dette ikke er til fare for andre
- Reservene skal oppholde seg bak mållinjen på egen banehalvdel
- Reservene kan bytte med spillere underveis i spillet eller ved avblåsninger – spiller må opp av vannet ved egen mållinje før reserve kan gå ut i vannet



Spilletts varighet

- Spillet går over 2 omganger à 15 minutter, med 3 minutters pause og sidebytte
- Spilletiden stoppes bare av Overdommer hvis skader eller andre forhold, og ved alle avbrudd i spillet de 2 siste minuttene av 2. omgang eller 2x 5 minutters ekstra omgang, unntatt ved scoring.
- Ved krav til avgjørelse i kampen spilles det "Sudden Death", dvs første mål vinner etter ekstraomgangene
- 1 minutt time-out kan initieres av begge lagene en gang innen hver av de ordinære omgangene, tegn for time-out er "O" vist med begge hendene over hodet av lagleder eller trener.



Start av spillet

- Ved kampstart, etter pause, etter scoring, etter straffe
 - Hvert lag er i vannet ved mållinjen på egen banehalvdel, hånden skal berøre bassengkanten synlig over vannet
 - Reserver på bassengkanten og utviste spillere i utvisningssonen
 - Fra dommer gir startsignal til puck er ”i posisjon” må alle spillere starte spillet ved å berøre bassengkanten med en hånd, etter at pucken er i spill kan spillere komme inn i kampen fra egen mållinje på alle måter – inkludert ved å stupe (dersom bassengdybden tillater det)
- 30 sekunder før start gis et fløytesignal/tilsvarende, slik at spillerne kan gjøre seg klar – deretter gis det start signal
- etter scoring gis start signal etter 30 sekunder
 - Alle spillere må berøre bassengkanten med en hånd synlig ved egen mållinje før de kan delta i spillet igjen



Stopp av spillet

- Spillet stoppes på signal fra overdommer når:
 - Spilletiden er over
 - Scoring
 - Regelbrudd
 - Uhell eller skade
- Klokken stoppes bare etter signal fra overdommer



Scoring

- Hele pucken må inn i ”kassa” eller pucken må treffe bakveggen eller bunnen av målet
 - Pucken må være forflyttet av ei kølle for å bli godkjent som scoring



Eksempler på godkjent scoring

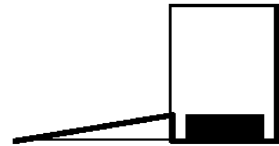

(A)

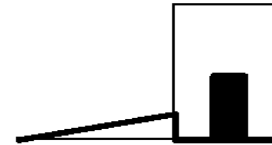

(B)

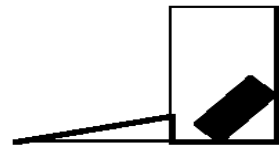

(C)

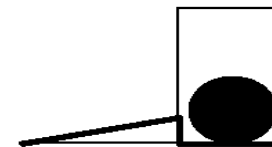

(D)

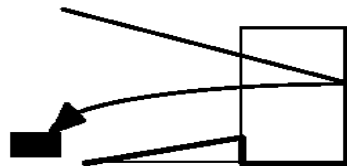

(E)

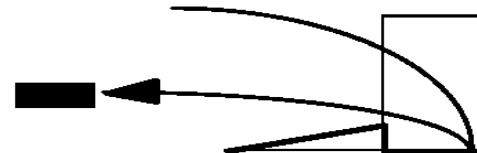

(F)

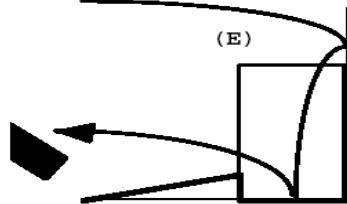

(G)

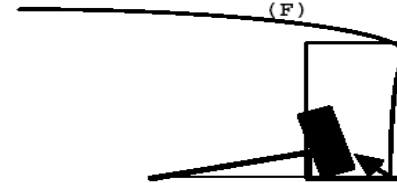

(H)

Eksempler på underkjent scoring

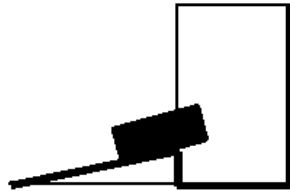

(I)

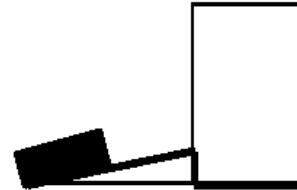

(J)

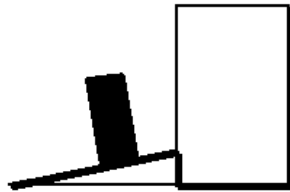

(K)

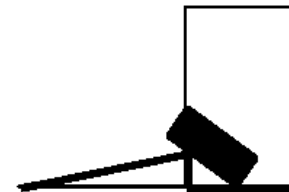

(L)

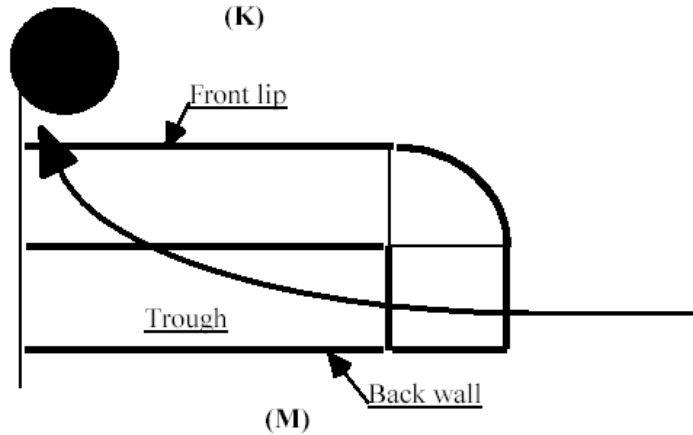

(M)

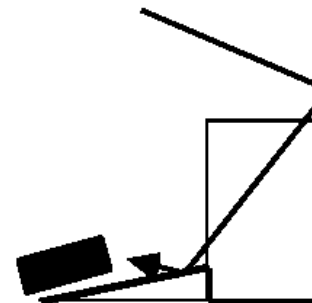

(N)



Spillefeil

- Fordelsregelen
 - Dersom spillefeilen ikke påvirker spillet til det laget som er i posisjon
- Corner regelen
 - En spiller kan holde pucken i eget hjørne, neste medspiller kan gjøre det samme, men dersom en tredje medspiller nyter samme taktikk gis det andre laget ”advantage puck”. Dersom laget nyter samme taktikk senere vil det gi 1 minutts utvisning.



Brudd på spilleregler

- Spillere kan straffes for følgende regelbrudd:
 - Starte spillet ukorrekt
 - Stå på bassengbunnen slik at dette hindrer spillet
 - Corner regelen
 - Mer enn 6 spillere i vannet, inkludert utviste spillere
 - Spille pucken med alt annet enn kølla
 - Bruke frihånden eller styre pucken med finger
 - Løfte eller flytte pucken ved å balansere den på kølla
 - Hindre motspillere når en selv ikke har pucken
 - Usportslig opptreden
 - Hindre scoring med annet enn kølla
 - Skjule eller dekke pucken med kropp eller utstyr når en ikke er ”i posisjon” i den hensikt å hindre at motspiller kommer til.
 - Prøve å komme i posisjon ved å hindre motspiller
 - Bruke hendene, armer eller kroppen til å holde eller skyve bort motspiller eller motspillerens kølle
 - Fjerne eller forsøke å fjerne motstanderens utstyr
 - Nekte dommerens avgjørelse
 - Fysiske angrep eller skade på motstander med vilje, inkl hevn



Mulige avstraffelser

- Advarsel
- Utvisning av spiller i 1 eller 2 minutt
- Utvisning av spiller for resten av kampen
- I tillegg til ovenstående kan det dømmes
 - Equal puck
 - Advantage puck
 - Penalty shot
 - Penalty goal
- Også en innbytter kan straffes, en spiller må da opp av vannet



Norm for dømming ved regelbrudd

- Mindre alvorlige regelbrudd
 - De fleste regelbrudd med bruk av kølla
 - Ukorrekt start
 - Obstruksjon
- Alvorlige regelbrudd
 - Ta tak, holde eller skyve
 - Ufin språkbruk, fornærmelser
 - Obstruksjon med vilje
 - Gjentatte mindre alvorlige regelbrudd
- Meget alvorlige regelbrudd
 - Slossing, slag
 - Gjentatte alvorlige regelbrudd



Veiledning for dømning

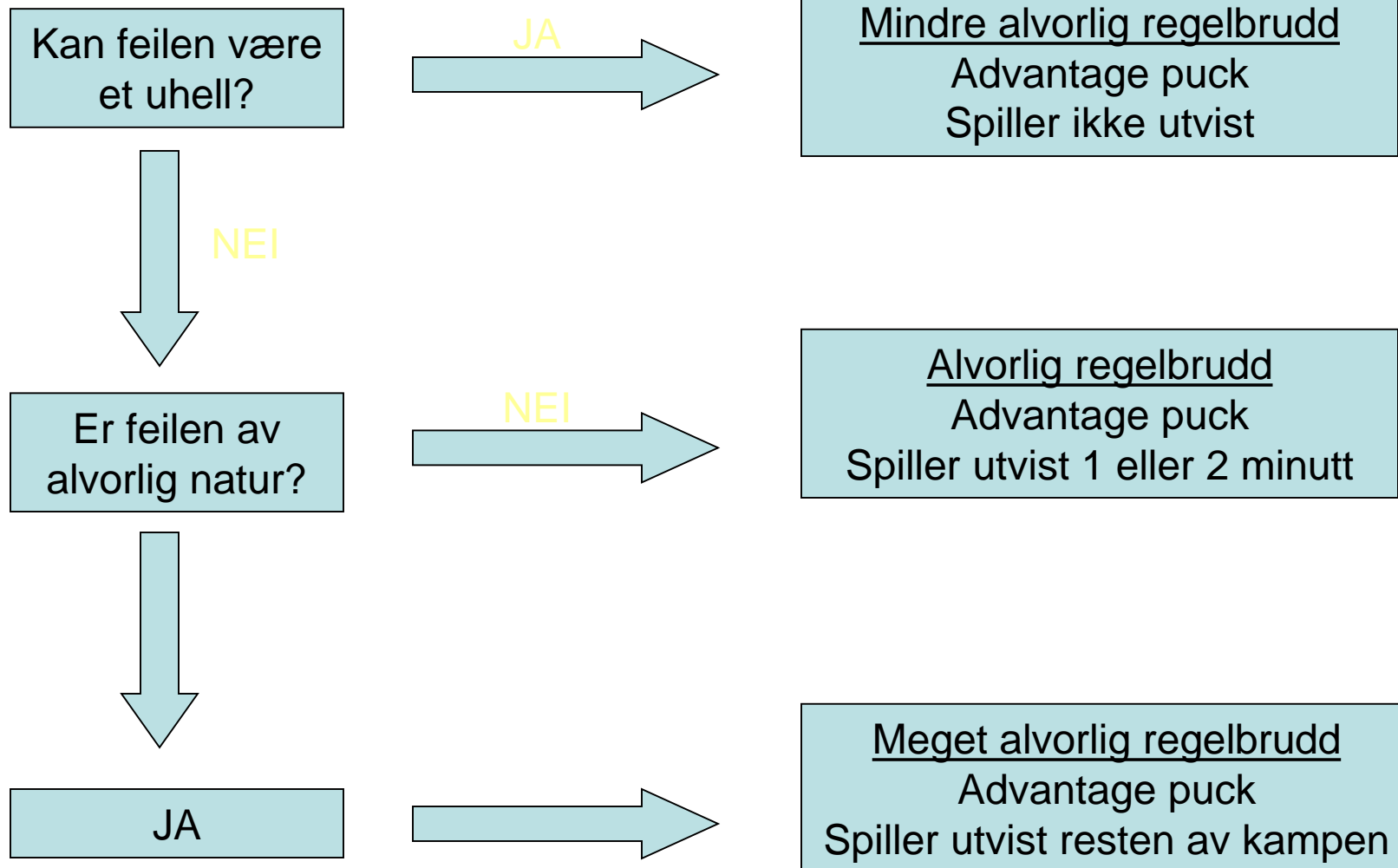

Equal puck

- Pucken plasseres der spillet ble stoppet, men ikke nærmere enn 2m fra sidelinje eller 5m fra endevegg
- Alle spillerne starter fra overflata på sin side av en linje over pucken
- En spiller fra hvert parti tar posisjon nær pucken
- Spillet starter på signal fra dommer

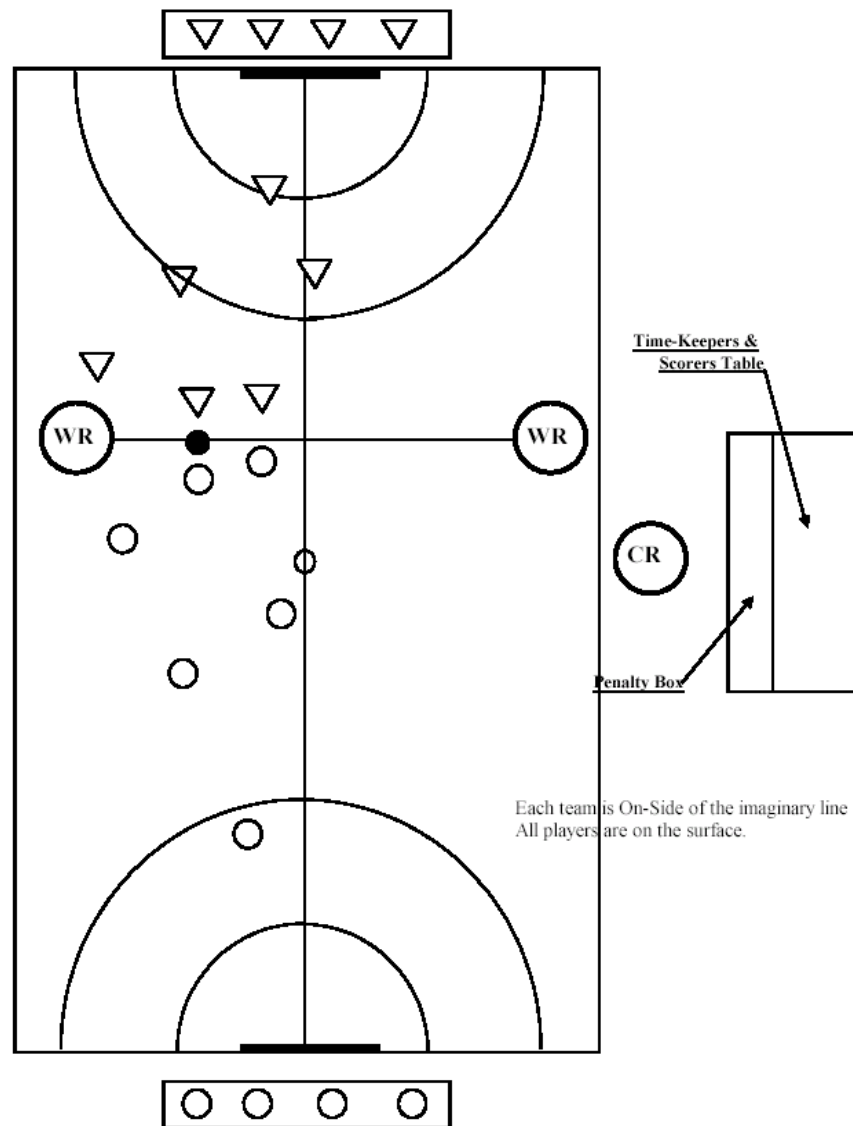

Advantage puck

- Pucken plasseres der feilen ble utført eller der pucken var da spillet ble stoppet, men ikke nærmere enn 2m fra sidelinje eller 5m fra endevegg
- Spillerne behøver ikke starte fra overflata, det laget som gjorde feil starter 3m på sin side av pucken
- Spillet starter på signal fra dommer, laget tildelt *advantage puck* må være "i posisjon" innen 5 sekund etter signal – hvis ikke dømmes *equal puck*
- Ny *advantage puck* dømmes 3m nærmere hvis laget med feil er nærmere enn 3m før spiller er "i posisjon"

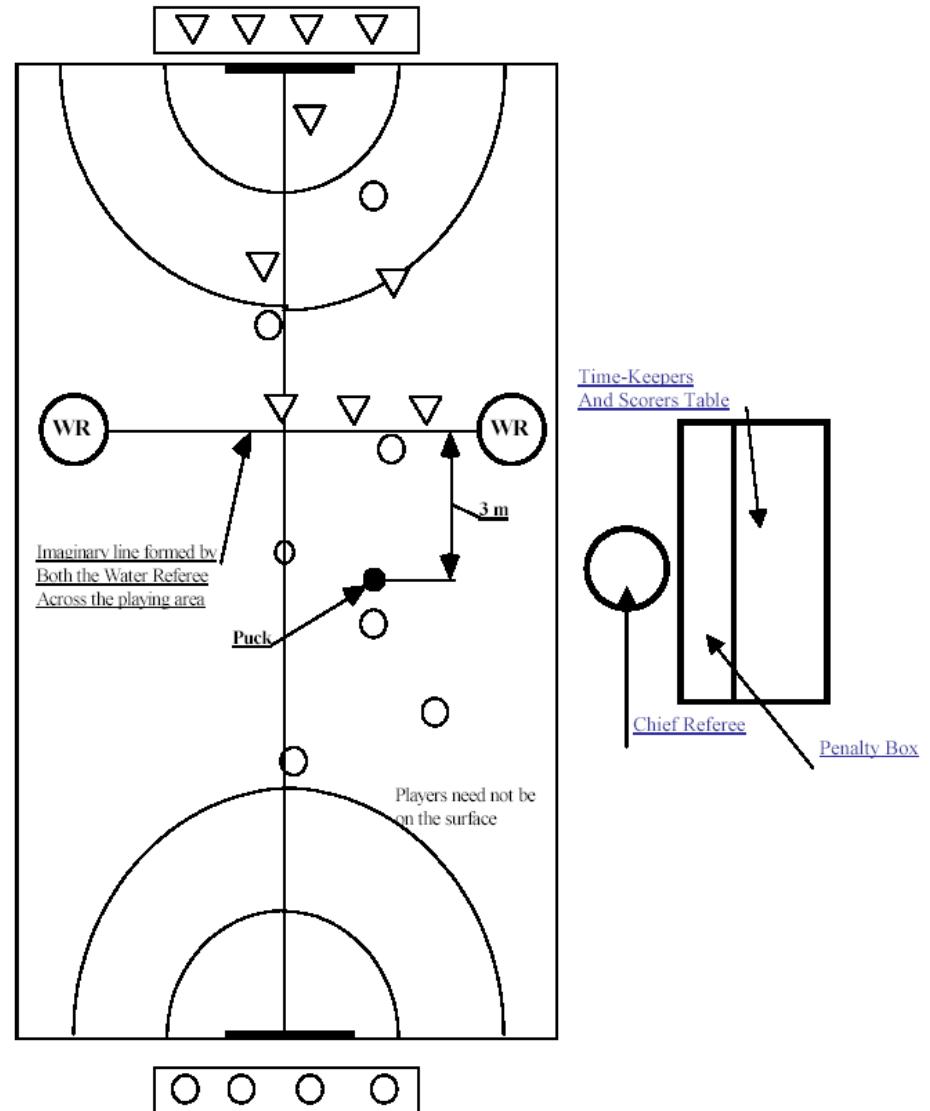

Straffe (Penalty Shot)

- Straffe dømmes dersom det gjøres feil innen målområdet (innen 3m radius av målets sentrum) som forhindrer en opplagt scoringsmulighet
- Pucken plasseres på straffemerket
- Laget tildelt straffe velger ut 2 spillere til å utføre straffen – start i overflata
- Forsvarende lag velger en spiller – start med en hånd i endevegg
- Angriper må være i posisjon 5 sekunder etter signal fra dommer - forsvarer kan dykke, men må berøre endevegg med en hånd inntil angriper er i posisjon
- Det spilles til scoring eller det gjøres spillefeil, eller puck spilles ut av straffeområdet – radius 6m

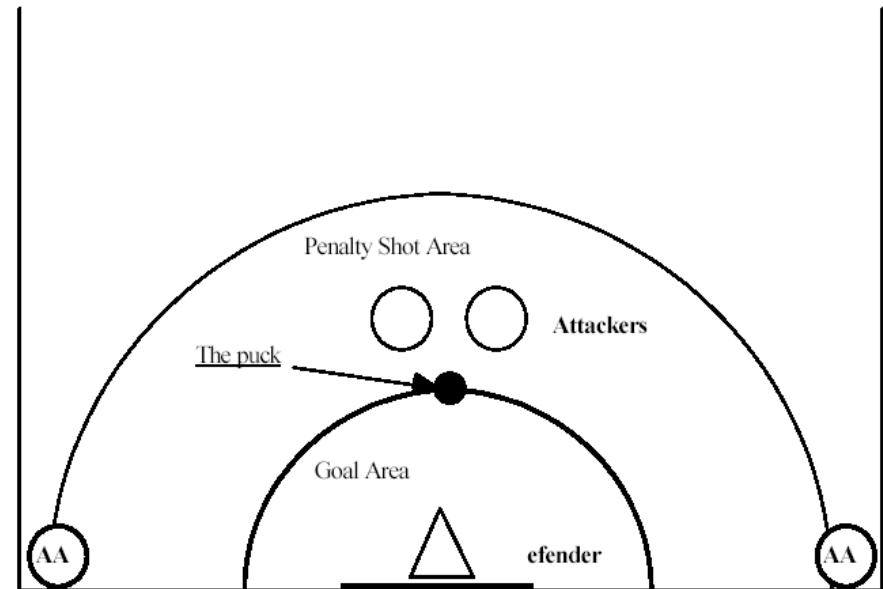



Straffemål (Penalty Goal)

- Kan tildeles i ekstreme tilfeller når spillefeil hindrer enn garantert scoring
- Spillet restarteres uten 30 sekunders varsling så snart puck er plassert på sentrumsmerket
- Spillerne må berøre egen endevegg før de kan ta del i spillet



Puck over sidelinje

- Gjelder bare for basseng der banens sidelinje ikke er markert av bassengvegg
- Det dømmes equal puck eller advantage puck avhengig av årsak
- Spillet startes 2m fra sidelinje (5m fra endevegg) der pucken ble slått ut
- Dersom puck slås ut over sidelinje med vilje gis laget advarsel og spiller blir straffet med utvisning



Utvisninger

Foreteelse	1.gang	2.gang eller mer
Ukorrekt start	Advarsel	1 minutt
Stå på bunn	Advarsel	1 minutt
Corner regelen	Advarsel	1 minutt
Håndtere puck med frihånd	1 minutt	2 minutt
Løfte eller balansere puck	1 minutt	2 minutt
Usportslig opptreden	2 minutt	2 minutt
Ulovlig forhindre scoring	2 minutt	2 minutt
Holde motstander	2 minutt	2 minutt eller resten av kamp
Fjerne/rive løs utstyr	2 minutt	2 minutt eller resten av kamp
Fornærmelser	2 minutt	2 minutt
Fysisk angrep/skading	Utvisning av kamp	Utvisning av kampen

Dommerens signaler



Klar til å starte spill

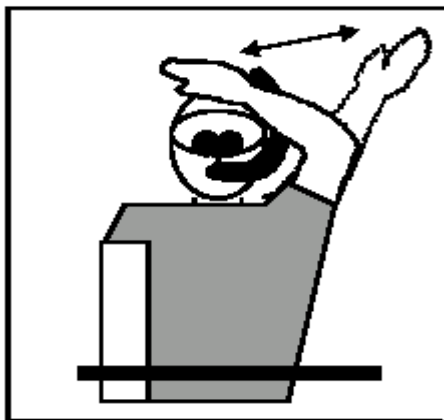

Stopp spill

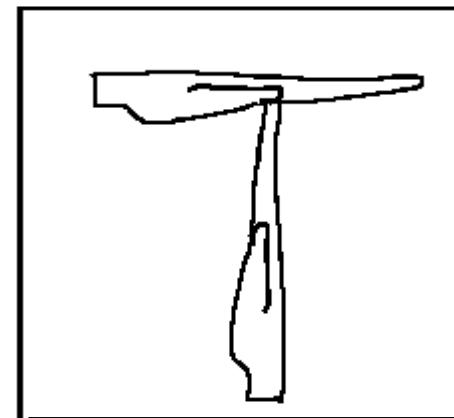

Tid – omgang ferdig

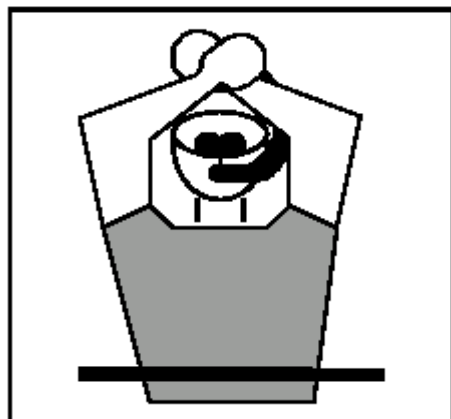

Equal puck

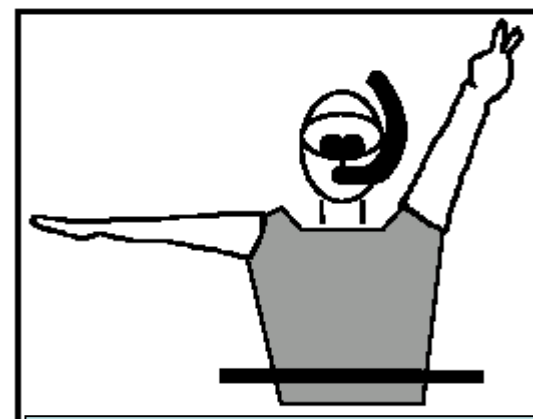

Utvisning

Dommerens signaler forts...



Advantage puck

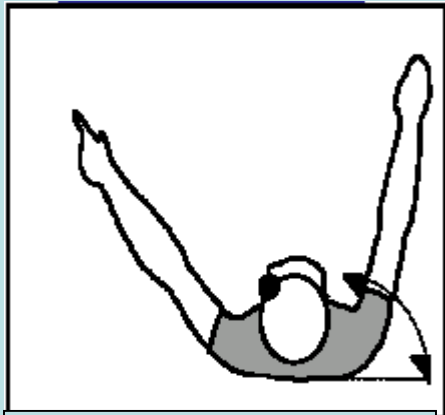

Utvisning resten av kamp



Scoring



Straffe (Penalty Shot)

Dommerens signaler forts...



Time-Out



Ulovlig bruk av friarm

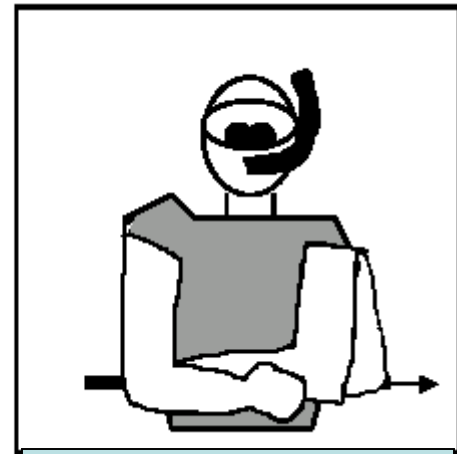

Obstruksjon

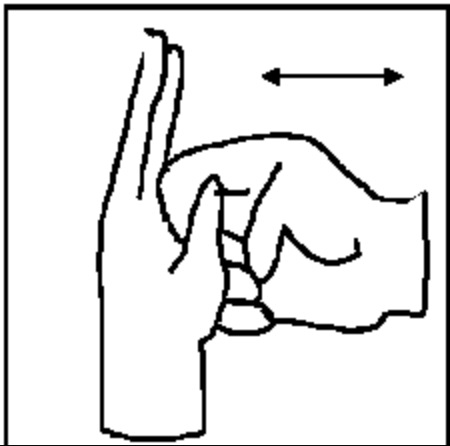

Føre puck med frihånd
eller spillefeil med kølle

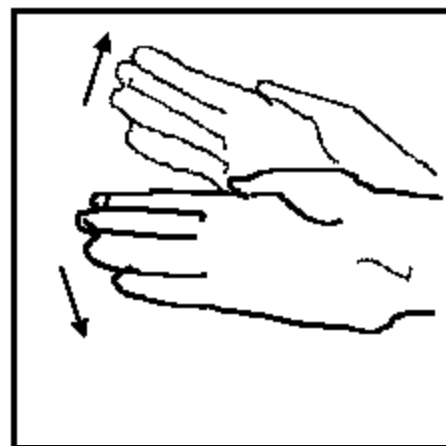

Ulovlig stopp av puck

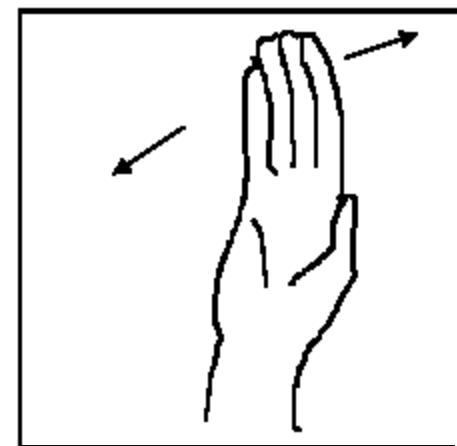

Tilkalling av dommer

Dommerens signaler forts...

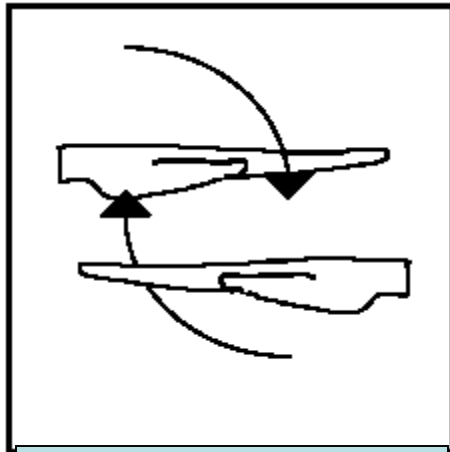

Ulovlig spillerbytte

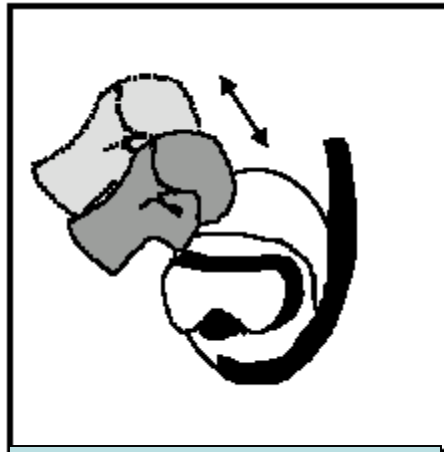

Usportslig opptreden



Feil start

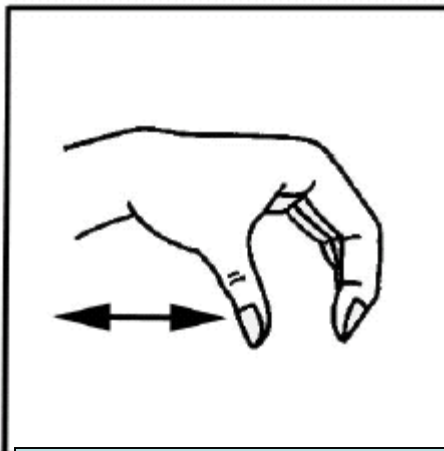

Holde og/eller skyve i veggbarriere

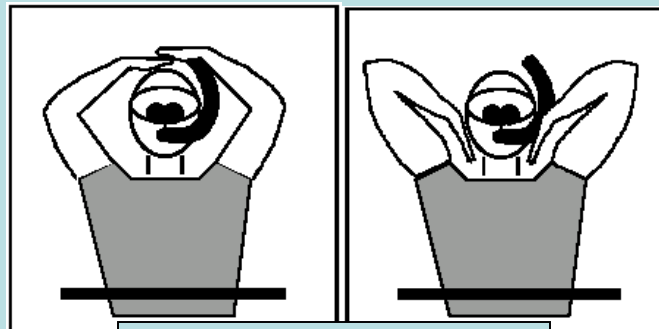

Utvisning



Feil observert, men fordelsparagrafen nyttes



Oppsummering

- Vi har nå vært innom de internasjonale reglene for UV-Hockey – dere kan bruke denne innføringen til å legge forholdene til rette lokalt, slik at UV-Hockey blir et spill til glede for store og små.
- Når dere skal tilrettelegge for UV-Hockey for barn og ungdom – start med en enkel innføring i spillet, bruk bassengets grunne del og ha det gøy!



ndf.no